



# WarmUp

www.defa.com

230VAC / 300W



## 411895

### MONTERINGSANVISNING ASENNUSOHJE FITTING INSTRUCTIONS MONTAGEANLEITUNG

ISO 9001



N Les nøye gjennom hele anvisningen. Sjekk om din biltype er oppført med spesielle monteringsstips , eller med monteringssett , i tabellen. Anvisninger for øvrige DEFA produkter må også gjennomleses nøye.

S Läs noga igenom monteringsanvisningen. Se efter om din bilmodell finns upptagen med monteringsstips och eventuell monteringssett i tabellen. Anvisningarna för övriga DEFA produkter i systemet skall också läsas noga.

FIN Lue ennen asennusta koko asennusohje huolella läpi. Asennusohjeen taulukosta selviää, tarvitaanko asennukseen jokin asennussarja ja onko autollesi erityisiä asennusohjeita . Muidenkin DEFA tuotteiden asennusohjeisiin on perehdyttävä huolella ennen asennusta.

GB Read the fitting instructions carefully. Check if your vehicle is listed with car specific installation tip , or with an installation kit in the table. Instructions for other DEFA products must also be read carefully.

D Die Einbauanleitung genau befolgen. Kontrollieren ob besondere Montagehinweise oder ein spezielles Montagesett für das aktuelle Fahrzeug empfohlen sind. Die Einbauanleitungen anderer Defa WarmUp Produkte genau befolgen.

N Dette er en oljevvarmer som forvarmer motoroljen, og ikke kjølevæsken. Temperaturøkningen på motorblokken ved bruk av denne varmeren kan derfor ikke sammenlignes med en motorvarmer montert i kjølevæske.

**⚠ For best mulig varmeeffekt:**

- **Kontaktflatene på bunnpannen må være godt rengjort**
- **Vedlagte varmeledende pasta påføres.**
- **Braketten skal presse varmeren godt mot bunnpannen slik at varmeren sitter fast og har størst mulig kontaktflate.**

DEFAs apparatinntak må anskaffes separat eller som en del av DEFA WarmUp. Motorvarmeren må bare tilkobles jordet stikkontakt. Kontrollér at det er jordingsforbindelse fra det jordete vegguttaket og helt fram til motorvarmerens kapsling, og at karosseriet er forbundet med beskyttelsesjordingen.

**⚠ DEFA fraskriver seg ethvert erstatningsansvar der modifikasjoner er utført, uoriginale slanger er benyttet eller motorvarmeren ikke er montert i henhold til monteringsanvisningen.** Reklamasjonsrett i henhold til kjøpsloven. Ta vare på kvitteringen.

S Detta är en oljevärmare som förvärmare oljan och inte kylvätskan. Temperaturökningen på motorblocket vid inkoppling av värmaren kan därför inte jämföras med en motorvärmare som värmare kylvätskan.

**⚠ För bästa möjliga värme-effekt:**

- **Kontaktytorna på motorn skall vara släta och rena.**
- **Bifogad värmeledande pasta skall vara pålagd.**
- **Fästet skall pressa värmaren mot motorn så att värmaren sitter fast och har största möjliga kontaktyta.**

DEFAs anslutningssats köps separat eller som en del av DEFA WarmUp. Motorvärmaren får endast anslutas till jordat uttag. Kontrollera att det finns jordkontakt mellan uttaget och värmarens hölje, och att även bilens kaross är jordad.

**⚠ DEFA fränskriver sig allt ersättningsansvar där produkten blivit modifierad och/eller motorvärmaren inte är monterad enligt monteringsanvisningen.**

Reklameringsrätt enligt konsumentköplagen mot uppvisande av kvitto.

FIN Tämä on öljynlämmitin joka esilämmittää öljyn eikä jäähdytysnestettä. Lämpötilan kohoaminen moottorilohkossa ei ole verrattavissa moottoriin jossa lämmitin on asennettu jäähdytysnesteeseen.

**⚠ Näin saavutetaan paras lämmitystulos:**

- **Asennuspinta moottorissa puhdistetaan hyvin.**
- **Lämmittimen pintaan levitetään lämpöä johtava tahna.**
- **Lämmittimen kiinnike tulee painaa lämmitintä hyvin moottoria vasten ja kosketuspinta moottoriin pitäisi olla mahdollisimman suuri.**

Moottorinlämmittimen kojepistorasia on aina hankittava yhdessä lämmitinelementin kanssa ellei sitä ennestään ole.

Moottorinlämmittimen saa kytkeä vain maadoitettuun pistorasiaan. Maadoitusyhteyden on oltava yhtäjaksoinen maadoitetusta seinäpistoraisasta moottorinlämmittimen runkoon, ja suojamaadoitus on oltava yhteydessä ajoneuvon runkoon.

**⚠ DEFA hylkää korvausvaatimuksen jos lämmittimen muotoa on muutettu ja/tai lämmitintä ei ole asennettu asennusohjeen mukaisesti.**

VALITUKSET: Takuuheitojen mukaisesti. Säilytä kuitti.

GB This is an oil heater which preheats the engine oil, and not the coolant. Hence can the temperature increase of the engine block resulting from the use of this heater not be compared to that of a heater installed in the coolant.

**⚠ For maximum heating effect:**

- **Thoroughly clean the contact surfaces on the engine.**
- **Apply the supplied Heat Sink Compound.**
- **The bracket must press the heater firmly to the oil sump, ensuring that the heater is fixed and with maximum contact surface.**

DEFA's power inlet cable must be acquired separately or as a component in the DEFA WarmUp system. Only connect the heater to an earthed mains socket. Check for earth connection between the mains socket, the heater's body and the chassis.

**⚠ DEFA denies liability for any damage related to the use of unoriginal hoses, fitting which is not according to instructions or other modifications.** Claims according to national consumer laws. Please retain your receipt.

D Dieses ist ein Ölvorwärmer der das Motoröl und nicht das Kühlwasser erwärmt. Der Temperaturanstieg des Motorblockes kann deshalb nicht mit dem eines Motorwärmers, welcher das Kühlwasser erwärmt, verglichen werden.

**⚠ Um eine best mögliche Wärmeübertragung zu erreichen ist folgendes zu beachten:**

- **Die Kontaktflächen am Motor und am Wärmer müssen sorgfältig gereinigt werden.**
- **Die Wärmeleitpaste muss auf die Kontaktflächen des Wärmers aufgetragen werden.**
- **Der Wärmer muss fest an den Motor angepresst werden um eine best mögliche Kontaktfläche zum Motor sicherzustellen.**

DEFA's Anschlusskontakt muss zusätzlich gekauft werden oder als ein Bestandteil des WarmUp. Den Motorvorwärmer nur an einer geerdeten Steckdose (Wandanschluss) anschließen. Kontrollieren, daß die Erdungsverbindung zwischen dem geerdeten Wandanschluss bis zum Gehäuse des Motorvorwärmers besteht.

**⚠ Bei Schäden, die auf Veränderungen an der Motorheizung oder auf unsachgemäße Montage zurückzuführen sind, lehnt DEFA jeglichen Garantieanspruch auf ab.** Es gelten die gesetzlichen Gewährleistungsbestimmungen. Quittung aufbewahren.

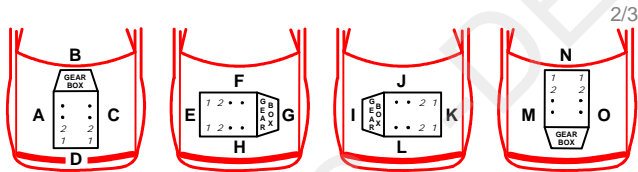

2/3

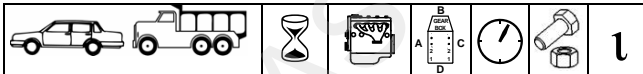

NISSAN					
X-TRAIL 2.0	02>				1
X-TRAIL 2.5	03>				1



**N NB!** Dette er en oljevvarmer som forvarmer oljen og ikke kjølevæsken. Temperaturøkningen på motorblokken ved bruk av varmeren kan derfor ikke sammenlignes med en motorvarmer montert i kjølevæske. Varmeren monteres på bunnpannens aluminiumsparti, opp mellom eksosanlegget og den langsgående traversen. Demonter plastplaten under girkassen. Rengjør bunnpannen godt i området der varmeren skal monteres. Påfør den vedlagte Heat Zink på varmerens kontaktflate (1). Skru ut den fremre festebolten (2) for bunnpannen, som sitter oppe mellom eksosanlegget og den langsgående traversen. Monter den medleverte braketten, skruen m/låseskiven og avstandshylsen (3) der hvor festebolten for bunnpannen satt. Ikke trekk til bolten. Monter varmeren med kontakten pekende på skrå bakover, slik at kontakten blir liggende over den langsgående traversen. Fikser braketten slik at knasten på varmeren ligger i hullet på braketten (4) og varmeren ligger på den plane flaten på bunnpannen. Trekk til bolten (2), og kontrollér at varmeren sitter fast. Ved montering av apparatinntakskabelen skal varmeisolasjonsduken benyttes. Denne skal ligge over varmerens kontakt og gjennom hullene i bakre motorfeste (5). Strips fast kabelen.

**S OBS!** Detta är en oljevärmare som förvärmare oljan och inte kylvätskan. Temperaturökningen på motorblocket vid inkoppling av värmaren kan därför inte jämföras med en motorvärmare som värmer kylvätskan. Värmaren monteras på oljetrågets aluminiumparti, upp mellan avgasröret och den långsgående balken. Demontera plastplattan under växellådan. Rengör monteringsområdet noga innan monteringen. Stryk på den bifogade värmeledande pastan "Heat-Zink" enligt skissen (1). Skruva ut oljetrågets främre fästbult (2), som sitter upp mellan avgasröret och den långsgående balken. Montera det bifogade fästet med skruven med låsbricka och distans (3) där oljetrågets främre fästbult satt. Dra inte åt bulten. Montera

värmaren med kontakten pekande snett bakåt, så att kontakten blir liggande över den långsgående balken. Montera värmaren och fixera fästet så att piggen på värmaren ligger i hålet på fästet (4). Värmaren skall ligga mot de plana ytorna på oljetråget. Dra åt bulten (2), och kontrollera att värmaren sitter fast. **OBS!** Vid montering av intagskabeln skall varmeisolasjonsduken användas. Den skall ligga kring värmarens kontakt och genom hålen i bakre motorfästet (5). Fäst upp kabeln med buntband.

**FIN HUOM!** Tämä on öljynlämmitin joka esilämmittää öljyn eikä jäähdytysnestettä. Lämpötilan kohoaminen moottorilohkossa ei ole verrattavissa moottoriin jossa lämmitin on asennettu jäähdytysnesteeseen. Lämmitin asennetaan öljypohjan alumiiniseen kohtaan, pakoputken ja pitkittäin menevän palkin väliin. Irrota muovisuoja moottorin alta. Puhdista lämmittimen asennuspinta öljypohjassa hyvin. Levitä lämmittimen kosketuspintaan lämpöä johtava Heat-Zink tahna kuvan mukaan (1). Irrota öljypohjan etummainen kiinnityspultti (2), joka sijaitsee pakoputken ja pitkittäispalkin välissä. Lämmittimen kiinnitysrauta kiinnitetään mukana seuraavalla pultilla ja jousilaatalla sekä sovitusohkilla (kuva 3) öljypohjan nyt vapaana olevaan kiinnityspultin reikään, mutta älä kiristä pulttia vielä. Asenna lämmitin paikoilleen siten että pistoke osoittaa taaksepäin, pakoputkesta hieman ulospäin. Pistokkeen tulee olla pitkittäispalkin yläpuolella. Aseta kiinnitysrauta lämmittimeen siten että lämmittimessä oleva nystyrä asettuu kiinnitysraudan reikään (4). Lämmittimen tasopinnot tulee olla öljypohjan tasopinnot kohdalla. Kiristä pultti (2), ja varmista siitä että lämmitin asettuu asianmukaisesti paikoilleen. Lämpösuojasukka on asennettava paikoilleen kun panssarikaapeli kytketään lämmittimen pistokkeeseen. Suojasukan tulee mennä lämmittimen pistokkeen muoviosan yli kokonaan ja takimmaisena moottorikiinnikkeen reikiin lävitse (5). Kiinnitä panssarikaapeli muovisiteillä.

**GB NB!** This is an oil heater which preheats the oil not the coolant. The increase in the temperature of the engine block resulting from the use of this heater can therefore not be compared with an engine heater installed in the coolant. Fit the heater on the aluminium part of the oil sump, up between the exhaust system and the longitudinal traverse. Remove the plastic cover under the gear box. Clean the area thoroughly where the heater is to be placed. Apply the enclosed Heat Zink on the heater's contact surface (1). Screw out the forward fastening bolt (2) for the oil sump, which is placed between the exhaust system and the longitudinal traverse. Fit the attached bracket, the screw with the lock washer, and the distance piece (3) where the fastening bolt for the oil sump were placed. Do not tighten the bolt. Fit the heater with the plug in contact slanting backwards in such a way that the contact is

placed over the longitudinal traverse. Fix the bracket in such a way that the knob on the heater is placed in the hole on the bracket (4) and that the heater is placed on the plane surfaces on the oil sump. Tighten the bolt (2) and check that the heater is fixed. You have to use the isolation hose when fitting the inlet cable. Place the isolation hose over the heater's contact and through the holes in the rear engine fastening (5). Strips the cable.

**D !!** Dieses ist ein Ölvorwärmer der das Motoröl und nicht das Kühlwasser erwärmt. Der Temperaturanstieg des Motorblockes kann deshalb nicht mit dem eines Motorwärmers, welcher das Kühlwasser erwärmt, verglichen werden. Der Wärmer wird an der Aluminiumfläche der Ölwanne zwischen der Traverse und dem Abgasrohr montiert. Die Kunststoffabdeckung unterhalb des Getriebes entfernen. Die Ölwanne sorgfältig an den Kontaktflächen zum Wärmer reinigen. Die Wärmeleitpaste an den Kontaktfläche des Wärmers auftragen (1). Die vordere Schraube (2) der Ölwanne zwischen der Traverse und dem Abgasrohr herauserschrauben. Die mitgelieferte Halterung mit der Schraube und der Sicherungsscheibe sowie der Distanzhülse (3) an der Ölwanne befestigen. Die Schraube noch nicht festziehen. Den Wärmer mit dem Anschlusskontakt schräg nach hinten weisend montieren, so dass sich der Kontakt oberhalb der Traverse befindet. Die Halterung entsprechend justieren so dass sich der Zapfen des Wärmers in dem Loch der Halterung befindet (4). Der Wärmer muss an dem geraden Flächen der Ölwanne anliegen. Die Schraube (2) festziehen und anschliessend den Wärmer auf festen Sitz hin überprüfen. Die Zuleitung muss mit dem Wärmeisolationsschlauch versehen werden. Dieser Schlauch soll den Anschlusskontakt samt Leitung durch die Öffnung an der hinteren Motoraufhängung abdecken (5). Die Zuleitung befestigen.

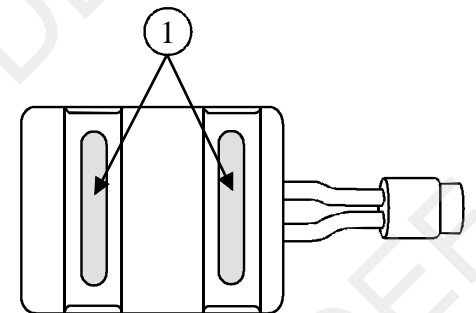

411895

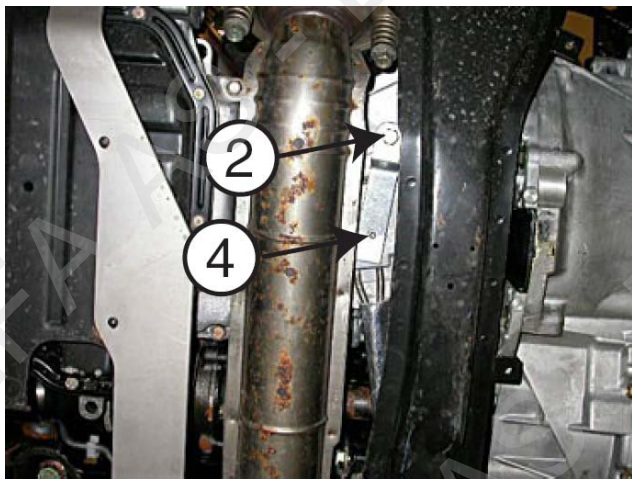
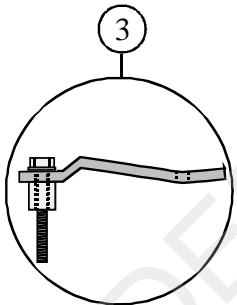
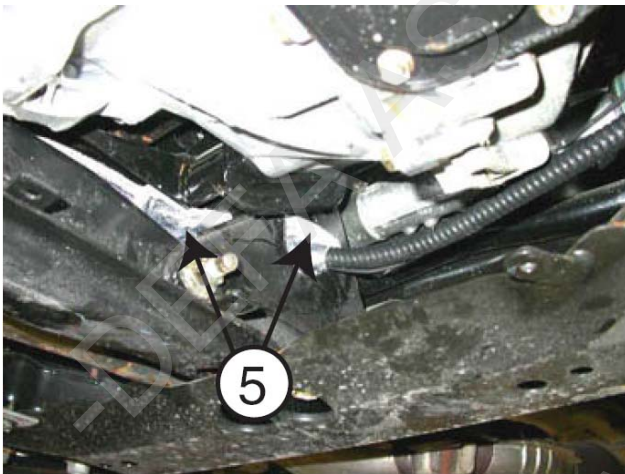
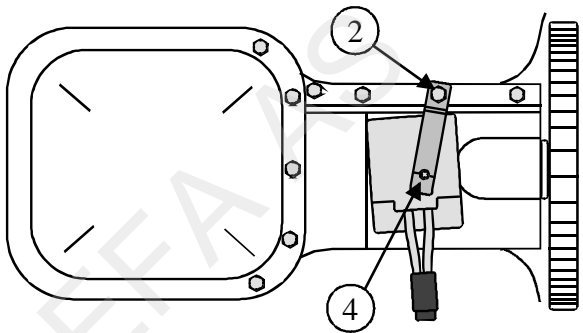

411895