



WarmUp
www.defa.com

1/5



412506

**MONTERINGSANVISNING
ASENNUSOHJE
FITTING INSTRUCTIONS
MONTAGEANLEITUNG**

ISO 9001



N Les nøye gjennom hele anvisningene. Sjekk om din biltype er oppført med spesielle monteringstips 1, eller med monteringssett 2, i tabellen. Anvisninger for øvrige DEFA produkter må også gjennomleses nøye.

S Läs noga igenom monteringsanvisningen. Se efter om din bilmodell finns upptagen med monteringstips 1 och eventuell monteringsatts 2 i tabellen. Anvisningarna för övriga DEFA produkter i systemet skall också läsas noga.

FIN Lue ennen asennusta koko asennusohje huolella läpi. Asennusohjeen taulukosta selviää, tarvitaanko asennukseen jokin asennusarja 1 ja onko autollesi erityisiä asennusohjeita 2. Muidenkin DEFA tuotteiden asennusohjeisiin on perehdyttävä huolella ennen asennusta.

GB Read the fitting instructions carefully. Check if your vehicle is listed with car specific installation tip 1, or with an installation kit 2, in the table. Instructions for other DEFA products must also be read carefully.

D Die Einbauanleitung genau befolgen. Kontrollieren ob besondere Montagehinweise 1 oder ein spezielles Montageset 2 für das aktuelle Fahrzeug empfohlen sind. Die Einbauanleitungen anderer Defa WarmUp Produkte genau befolgen.

N Tapp av kjølevæsken.

⚠ Rengjør hullet godt.

Monter varmeren. Kontakten på varmeren skal peke i angitt klokkeretning i henhold til tabellen. Forurenset eller gammel kjølevæske må byttes.

⚠ Påse at slangene sitter helt inne på stussen og at slangklemmene monteres rett og innenfor flensen på stussen. Trekk til klemmene med 2 Nm.

⚠ Varmeren må ikke kobles til strøm før rett type kjølevæske er påfylt og kjølesystemet er luftet i henhold til bilprodusentens anbefalinger. DEFA's apparatinntak må anskaffes separat eller som en del av DEFA WarmUp. Motorvarmeren må bare tilkobles jordet stikkontakt. Kontroller at det er jordingsforbindelse fra det jordete vegguttaket og helt fram til motorvarmerens kapsling, og at karosseriet er forbundet med beskyttelsesjordingen.

⚠ DEFA fraskriver seg ethvert erstatningsansvar der modifikasjoner er utført, uoriginale slanger er benyttet eller motorvarmeren ikke er montert i henhold til monteringsanvisningen. Reklamasjonsrett i henhold til kjøpsloven. Ta vare på kvitteringen.

S Tappa ur kylarvätskan.

⚠ Rengör hålet noga.

Montera värmaren så kontakten pekar mot angivet klockslag enligt tabellen. Förorenad eller gammal kylarvätska skall bytas.

⚠ Kontrollera att slangarna sitter helt in på stosarna och att slangklämmorna monteras rakt och innanför flänsarna. Dra åt klämmorna med 2 Nm.

⚠ Värmaren får inte anslutas till 230V innan kylarvätska är påfylld och kylsystemet är luftat enligt bilverkarens anvisningar. DEFA's anslutningssats köps separat eller som en del av DEFA WarmUp. Motorvärmaren får endast anslutas till jordat uttag. Kontrollera att det finns jordkontakt mellan uttaget och värmarens hölje, och att även bilens kaross är jordad.

⚠ DEFA frånskriver sig allt ersättningsansvar där produkten blivit modifierad och/eller motorvärmaren inte är monterad enligt monteringsanvisningen.

Reklamationsrätt enligt konsumentköplagen mot uppvisande av kvitto.

FIN Laske jäähdytysneste pois.

⚠ Puhdista reikä hyvin.

Asenna lämmitin paikalleen. Lämmitimen pistokkeen tulee osoittaa taulukon kello-osoittimen suuntaan. Likainen / vanha pakkasneste on vaihdettava uuteen.

⚠ Katkaise letku mahdollisimman suoraan ja asenna letkut lämmitimeen niin että ne tulvat lämmitimen rajoitinkaulukseen asti. Letkusiteiden kiristystiukkuus: 2 Nm.

⚠ Lämmitimeen ei saa kytkeä virtaa ennen kuin jäähdytysjärjestelmä on täytetty hyväksytyllä pakkasnesteellä, ja ilmattu autonvalmistajan ohjeiden mukaan. Moottorinlämmitimen kojepistorasia on aina hankittava yhdessä lämmitinelementin kanssa ellei sitä ennestään ole. Moottorinlämmitimen saa kytkeä vain maadoitettuun pistorasiaan.

Maadoitusyhteyden on oltava yhtäjaksoinen maadoitetusta seinäpistoraisasta moottorinlämmitimen runkoon, ja suojamaadoitus on oltava yhteydessä ajoneuvon runkoon.

⚠ DEFA hylkää korvausvaatimuksen jos lämmitimen muotoa on muutettu ja/tai lämmitintä ei ole asennettu asennusohjeen mukaisesti.

VALITUKSET: Takuuheitojen mukaisesti. Säilytä kuitti.

GB Drain off the coolant.

⚠ Thoroughly clean the hole.

Fit the heater. Position the connector in the clock direction indicated in the table. Contaminated or old coolant must be renewed.

⚠ Make sure that the hoses are fitted all the way in on the pipe stubs and make sure the hose clamps are mounted straight and behind the flange of the pipe stub. Tighten the hose clamps with 2 Nm.

⚠ Do not connect the heater electrically until the correct type of coolant is refilled, and the system is bled according to the car manufacturer's specifications. DEFA's power inlet cable must be acquired separately or as a component in the DEFA WarmUp system. Only connect the heater to an earthed mains socket. Check for earth connection between the mains socket, the heater's body and the chassis.

⚠ DEFA denies liability for any damage related to the use of unoriginal hoses, fitting which is not according to instructions or other modifications. Claims according to national consumer laws. Please retain your receipt.

D Das Kühlwasser ablassen.

⚠ Das Loch sorgfältig reinigen.

Den Wärmer mit dem Anschlusskontakt in der vorgegebenen Lage (Uhrzeigerstellung) montieren. Verunreinigte oder alte Kühlflüssigkeit muss erneuert werden.

⚠ Darauf achten, dass die Schläuche ganz auf die Stutzen gezogen sind und die Schlauchklappen gerade und vor dem Flansch des Stutzens sitzen. Die Schlauchklappen mit 2 Nm anziehen.

⚠ Der Wärmer darf nicht betrieben werden bevor das Kühlsystem gemäß den Anweisungen des Fahrzeugstellers befüllt und entlüftet wurde. DEFA's Anschlusskontakt muss zusätzlich gekauft werden oder als ein Bestandteil des WarmUp. Den Motorvorwärmer nur an einer geerdeten Steckdose (Wandanschluss) anschließen. Kontrollieren, daß die Erdungsverbindung zwischen dem geerdeten Wandanschluss bis zum Gehäuse des Motorvorwärmers besteht.

⚠ Bei Schäden, die auf Veränderungen an der Motorheizung oder auf unsachgemäße Montage zurückzuführen sind, lehnt DEFA jeglichen Garantieanspruch auf ab. Es gelten die gesetzlichen Gewährleistungsbestimmungen. Quittung aufbewahren.

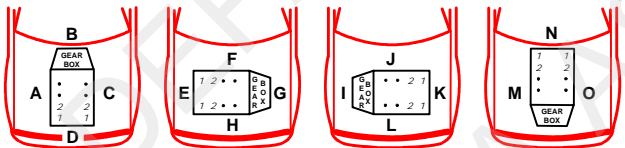

2/5

9503	DEUTZ TCD2012				5
------	------------------	--	--	--	---

					1
--	--	--	--	--	---



AHLMANN					
AS 150		DEUTZ TCD2012			5
AS 210		DEUTZ TCD2012			5
ATLAS					
95		DEUTZ TCD2012			5
BERGMANN					
GT 3006		DEUTZ TCD2013	A		6
CLAAS					
SCORPION 7040		DEUTZ TCD2012	A		5
SCORPION 7045		DEUTZ TCD2012			5
SCORPION 9040		DEUTZ TCD2012	A		5
DEUTZ					
FM 1012, 1013			A		1
DEUTZ-FAHR					
AGROTRON K 120	07>		A		3
AGROTRON TTV 610	10>	2012	A		4
AGROTRON TTV 620	10>	2012	A		4
AGROTRON TTV 630	10>	2012	A		4
LAMBORGHINI					
R6 120	07>		A	10	2
R6.VTR 150	10>	2012	A		4
R6.VTR 170	10>	2012	A		4
R6.VTR 190	10>	2012	A		4
SAME					
CONTINUO 150	10>	2012	A		4
CONTINUO 170	10>	2012	A		4
CONTINUO 190	10>	2012	A		4
WACKER NEUSON					
14504		DEUTZ TCD2012			5

N Demonter platen på oljekjøleren ved motorens høyre side. Rengjør pakningsflaten nøye og erstatt om nødvendig pakningen med en ny. Varmereen, som erstatter platen, tres inn i hullet. Skru varmereen godt fast.

S Demontera plattan på oljekylaren vid motorns högra sida. Rengör pakningsytan noga, byt packning om nödvändigt. Värmaren, som ersätter plattan, monteras i hålet(I). Skruva fast värmaren ordenligt.

FIN Öljynjäähdyttimen luukku irrotetaan moottorin oikealta puolelta. Puhdista tiivistyspinnat hyvin, asenna tarvittaessa uusi tiiviste. Asenna lämmitin luukun tilalle (I). Kiinnitä lämmitin hyvin.

GB Disassemble the sheet on the oilcoolants right side. Clean the washer surface thoroughly and replace, if necessary, the old washer with a new one. Assembly the heater, which replaces the sheet (I). Turn the heater well into the hole.

D Die Platte am Ölkühler auf der rechte Seite des Motors demontieren. Die Dichtungsfläche gut reinigen. Wenn notwendig die Dichtung gegen eine Neue austauschen. Der Vorwärmer, der die Platte ersetzt, wird in das Loch hineingesteckt(I). Den Vorwärmer anschrauben.

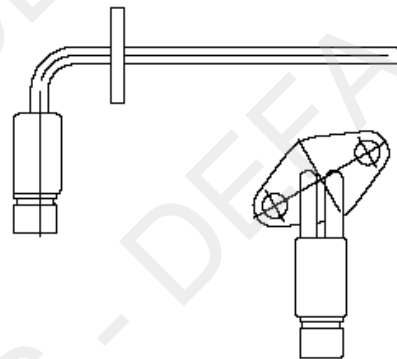

					2
--	--	--	--	--	---

N Nedre deksel på høyre side av motor fjernes. Gjenge opp med M8 (1). Fjern maling (3). Fjern frost lokk (2). **Tips!** P.g.a. innvendig kant må man banke inn frostlokk i ytterkant så dra frostlokket ut med tang. Monter motorvarmer og pakning. Fyll på godkjent kjølevæske og luft kjølesystemet godt iflg. motorfabrikantens spesifikasjoner. Kontroller for lekkasje.

S Demontera nedre skyddet på höger sida av motorn. Gånga upp hålen med M8 (1). Skrapa bort färgen (3). Demontera frostlocket (2). **Tips!** På grund av en invändig kant bankar man in frostlockets ytterkant så kan man komma åt att dra ut den med en tång. Montera motorvärmaren och packningen. Fyll på godkänd kylarvätska och lufta systemet enligt biltillverkarens specifikationer. Kontrollera eventuellt läckage.

FIN Irrota moottorin oikealta puolelta alempi suojalevy. Reikiin (1) tehdään kierteet M8 kierretapilla. Poista maali (3) ja pakkastulppa (2). **HUOM!** Johtuen ulokkeesta pakkastulpan takana, pakkastulppa on yläreunastaan lyötävä sisään ja vedettävä pihdeillä ulos. Asenna lämmitin tiivisteineen paikalleen. Täytä jäähdytysjärjestelmä autonvalmistajan suosittelemalla nesteellä ja ilmaa se ohjeiden mukaan. Tarkista mahdolliset vuodot.

GB Remove the right engine cover. Make M8 threads (1). Remove paint from the surface (3) and remove the frost lock (2). Note! There is an inner edge in the frost lock hole. Remove the frost lock by knocking it a bit in on top to sow that you can pull it out with a nipper. Install the heater and sealing. Top up with the coolant specified by the car manufacturer, and bleed the cooling system in accordance with the car manufacturer's instruction book. Check for leakages.

D Die untere Abdeckung rechts am Motor ausbauen. M8-Gewinde (1) drehen. Farbe (3) entfernen. Den Froststopfen (2) entfernen. **Tipp:** Wegen der Innenkante muss der Froststopfen an der Außenkante reingeklopft werden. Den Froststopfen deshalb mit einer Zange herausziehen. Den Motorwärmer und die Dichtung montieren. Das Kühlsystem den Herstellerangaben entsprechend befüllen und entlüften. Auf Undichtigkeiten überprüfen.

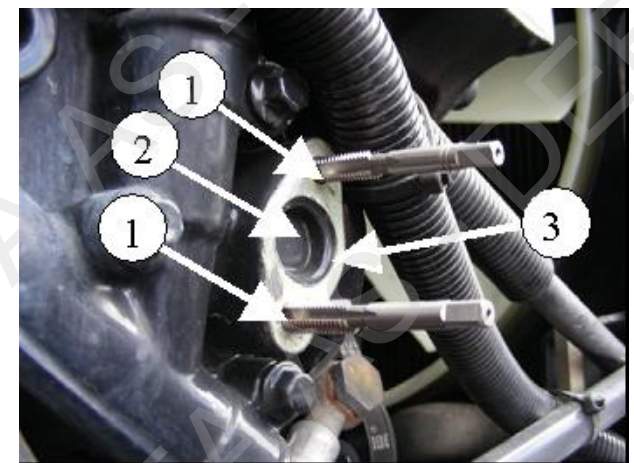

412506

CE 231012



N Demonter vannrør (1) foran deksel (2). Monter varmeren (2) med O-ring. Fyll på godkjent kjølevæske og luft kjølesystemet godt iflg. motorfabrikantens spesifikasjoner. Kontroller for lekkasje.

S Demontera vattenröret (1) framför locket (2), montera värmaren (2) med O-ring. Fyll på godkänd kylarvätska och lufta systemet enligt bil tillverkarens specifikationer. Kontrollera eventuellt läckage.

FIN Irrota vesiputki (1) joka peittää vesitilaan johtavan luukun (2). Irrota luukku ja asenna lämmitin (2) O-renkaineen paikalleen luukun tilalle. Kiinnitä vesiputki paikalleen. Täytä jäähdystysjärjestelmä koneen valmistajan suosittelulla nesteellä ja ilmaa se ohjeiden mukaan. Tarkista mahdolliset vuodot.

GB Dismount the water pipe (1) in front of the cover (2). Install the heater (2) using the O-ring. Top up with the coolant specified by the car manufacturer, and bleed the cooling system in accordance with the car manufacturer's instruction book. Check for leakages.

D Das Wasserrohr (1) vor der Abdeckung (2) ausbauen. Den Wärmer (2) mit dem O-Ring montieren. Das Kühlsystem den Herstellerangaben entsprechend befüllen und entlüften. Auf Undichtigkeiten überprüfen.

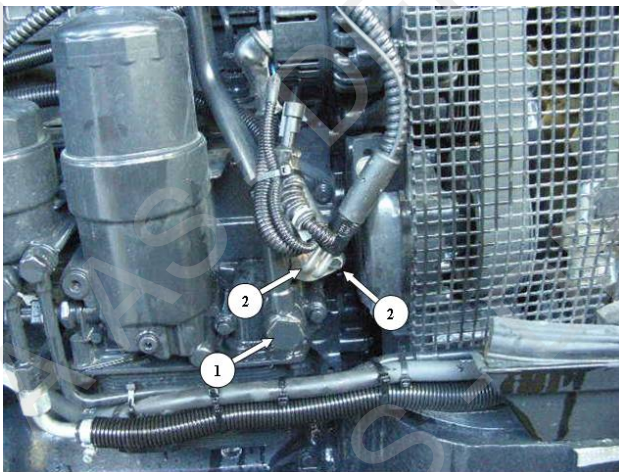

N Varmeren (4) monteres på toppen av motorens oljekjøler (1). Demonter dekselet (2). Demonter lokket (3) der hvor varmeren (4) skal monteres. Monter varmeren (4) med vedlagt o-ring og M8x16 bolter. Monter tilbake dekselet (2). **NB!** Ved behov bøy litt på kontakten (5) slik at den kommer ut mellom dieselrøret og dekselet (2). Fyll på godkjent kjølevæske, og luft systemet i flg. produsentens spesifikasjoner. Kontroller for lekkasje.

S Värmaren (4) monteras på toppen av motorns oljekylare (1). Demontera skyddet (2). Demontera locket (3) där värmaren (4) ska monteras. Montera värmaren (4) med bifogad O-ring och M8x16 bultar. Montera tillbaka skyddet (2). **OBS!** Vid behov böj lite på kontakten (5) så att den kommer ut mellan dieselröret och skyddet (2). Fyll på godkänd kylarvätska och lufta systemet enligt bil tillverkarens specifikationer. Kontrollera eventuellt läckage.

FIN Lämmitin (4) asennetaan moottorin öljynjäähdyttimen (1) yläpuolelle. Irrota suojapelti (2). Poista luukku (3) jonka tilalle lämmitin (4) asennetaan. Asenna lämmitin (4) paikalleen mukana seuraavalla O-renkaalla ja M8x16 pulteilla. Asenna suojapelti (2) takaisin paikalleen. **HUOM!** Tarvittaessa voidaan lämmittimen pistoketta (5) hieman taivuttaa niin että se mahtuu dieselputken ja suojapellin (2) väliin. Täytä jäähdystysjärjestelmä moottorinvalmistajan suosittelulla nesteellä ja ilmaa se ohjeiden mukaan. Tarkista mahdolliset vuodot.

GB The heater (4) is to be mounted on top of the engines oil cooler (1). Remove the cover (2). Remove the cover (3) where the heater (4) is to be mounted. Fit the heater (4) with the enclosed o-ring and M8x16 bolts. Remount the cover (2) Note! Bend the contact (5) when necessary, so that it comes out between the diesel pipe and cover (2). Top up with the coolant specified by the car manufacturer, and bleed the cooling system in accordance with the car manufacturers specifications. Check for leakages.

D Der Wärmer (4) wird oben am Ölkühler (1) des Motors montiert. Die Abschirmung (2) demontieren. Den Deckel (3), wo der Wärmer (4) montiert wird, demontieren. Den Wärmer (4) mit dem beigefügten O-Ring und den M8x16 Schrauben montieren. Die Abschirmung (2) wieder montieren. **Wichtig!** Bei Bedarf den Kontakt (5) etwas biegen, so dass er zwischen der Dieselleitung und der Abschirmung (2) herauskommt. Das Kühlsystem nach Herstellerangaben befüllen und entlüften. Auf Dichtheit kontrollieren.

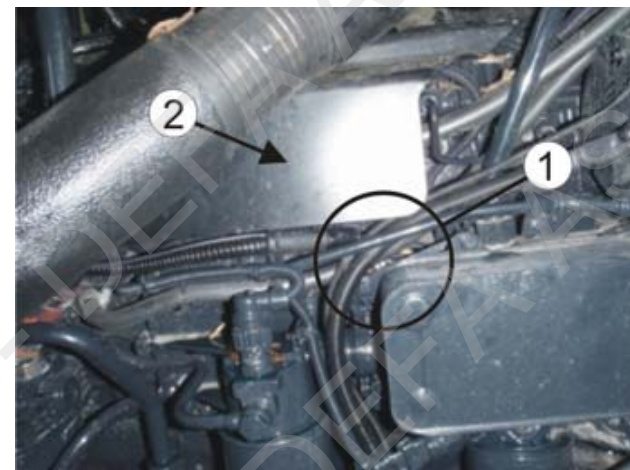

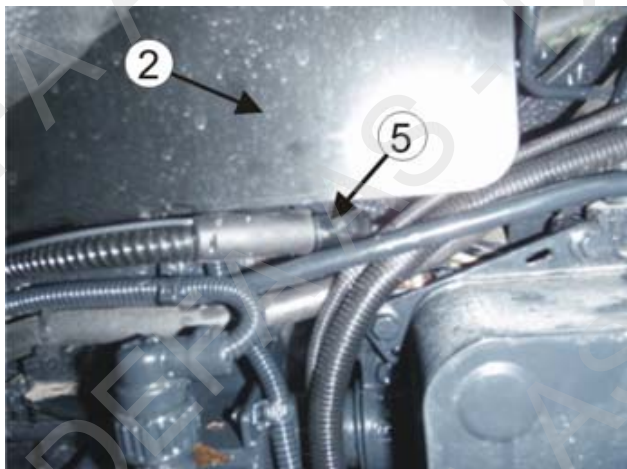

N Demonter platen (1) på oljekjøleren. Monter varmeren (2) med den med leverte O-ring eller pakning. **NB! Benytt tilsvarende tetning som sitter originalt.** Fyll på godkjent kjølevæske og luft kjølesystemet godt iflg. motorfabrikantens spesifikasjoner. Kontroller for lekkasje.

S Demontera locket (1) på oljekylaren. Montera värmaren (2) med bifogad O-ring eller packning. **OBS! Använd motsvarande tätning som sitter original.** Fyll på godkänd kylarvätska och lufta systemet enligt biltillverkarens specifikationer. Kontrollera eventuell läckage.

FIN Irrota öljynjäähdyttimestä luukku (1). Asenna lämmitin (2) mukana seuraavalla O-renkaalla/tiivisteellä luukun tilalle. **HUOM! Käytä vastaavaa tiivistettä kuin alkuperäisessä luukussa on.** Täytä jäähdytysjärjestelmä autonvalmistajan suosittelemalla nesteellä ja ilmaa se ohjeiden mukaan. Tarkista mahdolliset vuodot.

GB Dismount the sheet metal (1) on the oil cooler. Fit the heater (2) using the enclosed O-ring or gasket. **Note! Use the same tightening as original mounted.** Top up with the coolant specified by the car manufacturer, and bleed the cooling system in accordance with the car manufacturer's instruction book. Check for leakages.

D Die Abdeckung (1) auf dem Ölkühler entfernen. Den Wärmer (2) mit dem beigefügten O-Ring oder der Dichtung montieren. **Wichtig! Die entsprechende Originaldichtung verwenden.** Das Kühlsystem den Herstellerangaben entsprechend befüllen und entlüften. Auf Undichtigkeiten überprüfen.



N Demonter platen (1) på oljekjøleren. Monter varmeren med den med leverte O-ring eller pakning. **NB! Benytt tilsvarende tetning som sitter originalt.** Fyll på godkjent kjølevæske og luft kjølesystemet godt iflg. motorfabrikantens spesifikasjoner. Kontroller for lekkasje.

S Demontera locket (1) på oljekylaren. Montera värmaren med bifogad O-ring eller packning. **OBS! Använd motsvarande tätning som sitter original.** Fyll på godkänd kylarvätska och lufta systemet enligt biltillverkarens specifikationer. Kontrollera eventuell läckage.

FIN Irrota öljynjäähdyttimestä luukku (1). Asenna lämmitin mukana seuraavalla O-renkaalla/tiivisteellä luukun tilalle. **HUOM! Käytä vastaavaa tiivistettä kuin alkuperäisessä luukussa on.** Täytä jäähdytysjärjestelmä autonvalmistajan suosittelemalla nesteellä ja ilmaa se ohjeiden mukaan. Tarkista mahdolliset vuodot.

GB Dismount the sheet metal (1) on the oil cooler. Fit the heater using the enclosed O-ring or gasket. **Note! Use the same tightening as original mounted.** Top up with the coolant specified by the car manufacturer, and bleed the cooling system in accordance with the car manufacturer's instruction book. Check for leakages.

D Die Abdeckung (1) auf dem Ölkühler entfernen. Den Wärmer mit dem beigefügten O-Ring oder der Dichtung montieren. **Wichtig! Die entsprechende Originaldichtung verwenden.** Das Kühlsystem den Herstellerangaben entsprechend befüllen und entlüften. Auf Undichtigkeiten überprüfen.

