



**WarmUp**  
www.defa.com

**411350**

**MONTERINGSANVISNING  
ASENNUSOHJE  
FITTING INSTRUCTIONS  
MONTAGEANLEITUNG**

ISO 9001



N Les nøye gjennom hele anvisningen. Sjekk om din biltype er oppført med spesielle monteringstips i, eller med monteringssett i, i tabellen. Anvisninger for øvrige DEFA produkter må også gjennomleses nøye.



S Läs noga igenom monteringsanvisningen. Se efter om din bilmodell finns upptagen med monteringstips i och eventuell monteringssett i i tabellen. Anvisningarna för övriga DEFA produkter i systemet skall också läsas noga.

FIN Lue ennen asennusta koko asennusohje huolella läpi. Asennusohjeen taulukosta selviää, tarvitaanko asennukseen jokin asennussarja i ja onko autollesi erityisiä asennusohjeita i. Muidenkin DEFA tuotteiden asennusohjeisiin on perehdyttävä huolella ennen asennusta.

GB Read the fitting instructions carefully. Check if your vehicle is listed with car specific installation tip i, or with an installation kit i, in the table. Instructions for other DEFA products must also be read carefully.

D Die Einbauanleitung genau befolgen. Kontrollieren ob besondere Montagehinweise i oder ein spezielles Montagesett i für das aktuelle Fahrzeug empfohlen sind. Die Einbauanleitungen anderer Defa WarmUp Produkte genau befolgen.

N Tapp av kjølevæsken. Demonter den angitte frostpluggen i henhold til tabellen.

**⚠ Rengjør frostpluggghullet godt.**

Plasser varmeren. Kontakten på varmeren skal peke i angitt klokkeretning i henhold til tabellen. Skru forsiktig til senterbolten/ mutteren inntil T-skinnesprederen har kontakt med innsiden av motorblokken (A). Vri varmeren forsiktig  $\pm 5^\circ$  for å være sikker på at T-skinnen er riktig plassert. Påse at varmeren sitter rett i hullet. Bolten/mutteren trekkes til med 6.0 Nm. Kontroller at pakningen tetter ordentlig og at varmeren ikke kan trekkes ut eller løsne. Forurenset eller gammel kjølevæske må byttes.

**⚠ Varmeren må ikke kobles til strøm før rett type kjølevæske er påfylt og kjølesystemet er luftet i henhold til bilprodusentens anbefalinger.** DEFA's apparatintak må anskaffes separat eller som en del av DEFA WarmUp. Motorvarmeren må bare tilkobles jordet stikkontakt. Kontroller at det er jordingsforbindelse fra det jordete vegguttaket og helt fram til motorvarmerens kapsling, og at karosseriet er forbundet med beskyttelsesjordingen.

**⚠ DEFA fraskriver seg ethvert erstatningsansvar der modifikasjoner er utført, uoriginale slanger er benyttet eller motorvarmeren ikke er montert i henhold til monteringsanvisningen.** Reklamasjonsrett i henhold til kjøpsloven. Ta vare på kvitteringen.

S Tappa ur kylarvätskan. Demontera den angivna frostpluggen som monteringsanvisningen anger.

**⚠ Rengör frostplugghållet noga.**

Montera värmaren så kontakten pekar mot angivet klockslag enligt tabellen. Drag åt bulten/muttern försiktigt och se till att T-skenan ligger noga an mot blockväggen (A). Vrid värmaren  $\pm 5^\circ$  för att vara säker på att värmaren sitter korrekt och drag till bult/mutter med 6,0 Nm. Fyll på kylarvätska och kontrollera att packningen håller tätt på värmaren.

Förorenad eller gammal kylarvätska skall bytas.

**⚠ Värmaren får inte anslutas till 230V innan kylarvätska är påfylld och kylsystemet är luftat enligt biltillverkarens anvisningar.** DEFAs anslutningssett köps separat eller som en del av DEFA WarmUp. Motorvärmaren får endast anslutas till jordat uttag. Kontrollera att det finns jordkontakt mellan uttaget och värmarens hölje, och att även bilens kaross är jordad.

**⚠ DEFA franskriver sig allt ersättningsansvar där produkten blivit modifierad och/eller motorvärmaren inte är monterad enligt monteringsanvisningen.**

Reklamationsrätt enligt konsumentköplagen mot uppvisande av kvitto.

FIN Laske jäähdytysneste pois. Irrota ohjeen mukainen pakkastulppa, taulukon mukaan.

**Puhdista pakkastulpan reikä hyvin.**

Asenna lämmitin paikalleen. Lämmittimen pistokkeen tulee osoittaa taulukon kello-osoittimen suuntaan. Kierrä mutteria/pulttia kiinnipäin kunnes T-pultin levittyvä osa tavoittaa lohkon seinämät (A). Liikuta lämmittimen pistoketta 5 astetta molempiin suuntiin jotta kiinnike löytää oikean asennon moottorissa. Varmistu siitä että lämmitin asettuu asianmukaisesti paikalleen. Kiristä mutteria/pulttia 6.0 Nm. Täytä jäähdytysjärjestelmä hyväksytyllä pakkasnesteellä ja ilmaa se autonvalmistajan ohjeiden mukaan. Tarkista ettei vuotoja esiinny ja ettei lämmitin lähde vetämällä irti. Likainen / vanha pakkasneste on vaihdettava uuteen.

**⚠ Lämmittimeen EI saa kytkeä virtaa ennen kuin jäähdytysjärjestelmä on täytetty hyväksytyllä pakkasnesteellä, ja ilmattu autonvalmistajan ohjeiden mukaan.** Moottorinlämmittimen kojepistorasia on aina hankittava yhdessä lämmitinelementin kanssa ellei sitä ennestään ole. Moottorinlämmittimen saa kytkeä vain maadoitettuun pistorasiaan. Maadoitusyhteyden on oltava yhtäjaksoinen maadoitetusta seinäpistoraisasta moottorinlämmittimen runkoon, ja suojamaadoitus on oltava yhteydessä ajoneuvon runkoon.

**⚠ DEFA hylkää korvausvaatimuksen jos lämmittimen muotoa on muutettu ja/tai lämmitintä ei ole asennettu asennusohjeen mukaisesti.** VALITUKSET: Takuuehtojen mukaisesti. Säilytä kuitti.

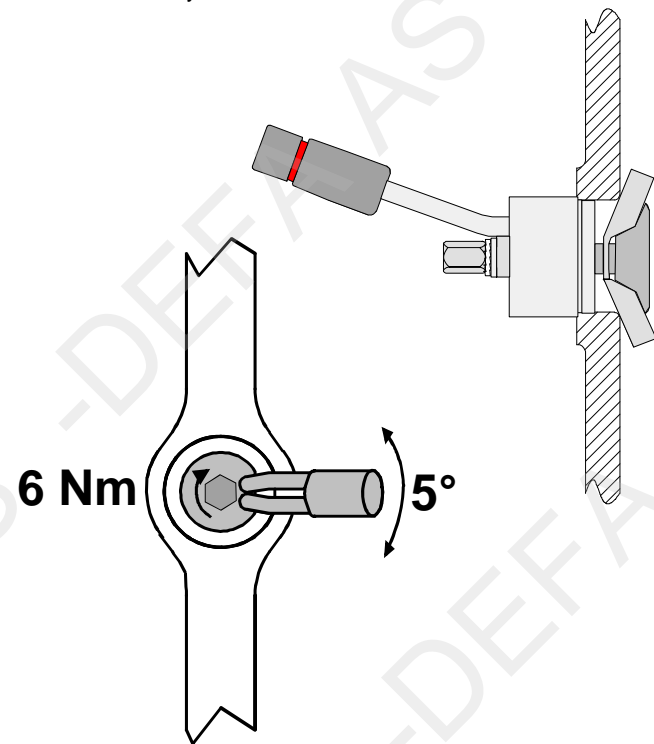

GB Drain off the coolant. Remove the indicated frost plug according to the table.

**⚠ Thoroughly clean the frost plug hole.**

Place the heater. Position the connector in the clock direction indicated in the table. Tighten the center bolt/nut carefully until the T-bar engages with the inside of the water jacket (A). Turn the heater carefully 5° in each direction in order to ensure that the T-bar is correctly positioned. Check that the heater is correctly aligned with the hole. Tighten the bolt/nut to a torque of 6 Nm. Check that the seals are completely watertight, and that the heater cannot loosen or be withdrawn. Contaminated or old coolant must be renewed.

**⚠ Do not connect the heater electrically until the correct type of coolant is refilled, and the system is bled according to the car manufacturer's specifications.** DEFA's power inlet cable must be acquired separately or as a component in the DEFA WarmUp system. Only connect the heater to an earthed mains socket. Check for earth connection between the mains socket, the heater's body and the chassis.

**⚠ DEFA denies liability for any damage related to the use of unoriginal hoses, fitting which is not according to instructions or other modifications.** Claims according to national consumer laws. Please retain your receipt.

D Das Kühlwasser ablassen. Den in der Tabelle angegebenen Verschlussdeckel des entspr. Kernloches heraus-schrauben.

**⚠ Das Kernloch sorgfältig reinigen.**

Den Wärmer mit dem Anschlusskontakt in der vorgegebenen Lage (Uhrzeigerstellung) montieren. Die Mutter vorsichtig anziehen bis die T-Schiene an der Innenseite des Motorblockes berührt (A). Den Wärmer vorsichtig um ± 5 Grad drehen um zu kontrollieren das die T-Schiene korrekt anliegt. Der Wärmer muss gerade im Kernloch sitzen. Die Mutter wird mit 6,0 Nm angezogen. Kontrollieren das der O-Ring dicht ist. Kontrollieren das der Wärmer nicht herausgezogen bzw. verdreht werden kann. Verunreinigte oder alte Kühlflüssigkeit muss erneuert werden.

**⚠ Der Wärmer darf nicht betrieben werden bevor das Kühlsystem gemäß den Anweisungen des Fahrzeugstellers befüllt und entlüftet wurde.** DEFA's Anschlusskontakt muss zusätzlich gekauft werden oder als ein Bestandteil des WarmUp. Den Motorvorwärmer nur an einer geerdeten Steckdose (Wandanschluss) anschließen. Kontrollieren, daß die Erdungsverbindung zwischen dem geerdeten Wandanschluss bis zum Gehäuse des Motorvorwärmers besteht.

**⚠ Bei Schäden, die auf Veränderungen an der Motorheizung oder auf unsachgemässe Montage zurückzuführen sind, lehnt DEFA jeglichen Garantieanspruch auf ab.** Es gelten die gesetzlichen Gewährleistungsbestimmungen. Quittung aufbewahren.

**411350**

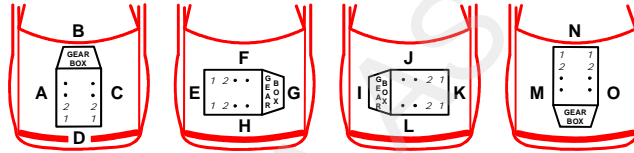

CHRYSLER/PLYMOUTH			F	9		
STRATUS 2.5 V6			F	9		
FORD						
FIESTA 1.0	83-89	VALENCIA	G	3		
FIESTA 1.1	83-89	VALENCIA	G	3		
FIESTA 1.3	83-89	VALENCIA	G	3		
HYUNDAI						
SONATA 3.0 V6	91>	G6T	L3	4		
TERRACAN 3.5 V6	02>	G6CU	A3	10	460372	2,3
XG 3.0	99>	G6AT	F3	10		
KIA						
OPIRUS 3.5 V6	05>	G6CU	F3	3	460372	4
MISTUBISHI						
3000 GT	91>		L3			
PAJERO 3.0 V6	88>	6G72	A3	3		1,2
PAJERO 3.5 V6	94>	6G74	A3	3		2
PAJERO 3.5 V6 GDi	00>	6G74	A3	3	460372	
PAJERO 3.8 V6	07>	6G75	A3	9	460372	
PAJERO SPORT 3.0 V6	99>	6G72	A3	3		2

**1 1** MITSUBISHI PAJERO 3.0 V6

N Varmeren monteres fra undersiden.

S Motorvärmaren monteras från undersidan.

FIN Moottorinlämmitin asennetaan alakautta.

GB Install the heater from underneath.

D Der Vorwärmer wird von der Fahrzeugunterseite her eingebaut.

**1 2** MITSUBISHI PAJERO 3.0 V6, 3.5 V6, 3.5 V6 GDi  
HYUNDAI TERRACAN 3.5 V6

N Demonter startmotor.

S Demontera startmotorn.

FIN Irrota käynnistinmoottori.

GB Remove the starter motor

D Anlasser ausbauen.

**1 3** HYUNDAI TERRACAN 3.5 V6

N Demonter varmedekselet.

S Demontera värmeskyddet.

FIN Irrota lämpösuoja.

GB Remove the heat shield.

D Die Wärmeschutzabdeckung ausbauen.

N Varmeren monteres fra undersiden. Demonter frostlokket. Rengjør hullet godt, og monter varmeren. Monter varmebeskyttelsesduken (460372) over kontakten, og monter apparatinntakskabelen. **NB!** Strips opp apparatinntakskabelen så den ikke kommer i kontakt med drivakselen eller reimskiven. Fyll på godkjent kjølevæske, og luft systemet ifølge bilprodusentens spesifikasjoner. Kontroller for lekkasje.

S Värmaren monteras från undersidan. Demontera frostlocket. Rengör hålet noga innan värmaren monteras. Montera värmeskyddet (DA 460372) över kontakten på värmaren och kabeln. **OBS!** Fäst kabeln med buntband så den inte kommer i kontakt med drivaxeln eller remskivan. Fyll på godkänd kylarvätska, kontrollera att det inte läcker och lufta enligt biltillverkarens specifikationer.

FIN Lämmitin asennetaan alakautta. Poista pakkastulppa, puhdista reikä hyvin ja asenna lämmitin paikalleen. Asenna lämpösuoja lämmittimen pistokkeen ympäri. **HUOM!** Kiinnitä lämmittimen panssarikaapeli niin ettei se pääse koskettamaan vetoakseliin tai hihnapyörään. Täytä jäähdytysjärjestelmä autonvalmistajan suosittelemalla nesteellä ja ilmaa se ohjeiden mukaan. Tarkista mahdolliset vuodot.

GB The heater is to be mounted from the underside. Remove the frost plug. Thoroughly clean the hole, and fit the heater. Fit the heat protective fabric (460372) over the contact, and mount the device connector cable. **Note!** Strap the device connector cable, using cable ties, so that it does not touch the drive shaft. Top up with the coolant specified by the car manufacturer, and bleed the cooling system in accordance with the car manufacturers specifications. Check for leakages.

D Der Wärmer wird von der Unterseite eingebaut. Den Froststopfen demontieren. Die Bohrung gut reinigen und den Wärmer montieren. Die Hitzeschutzhülle (460372) über dem Kontakt montieren nachdem die Anschlussleitung eingesteckt ist. **Wichtig!** Das Anschlusskabel mit Kabelbindern fixieren, so dass es nicht mit der Antriebswelle oder einer Riemenscheibe in Berührung kommen kann. Das Kühlsystem nach Herstellervorgabe befüllen und entlüften, auf Undichtigkeit prüfen.

